



CCR™ 6053 R/ES Quick Clear-snöslunga

Modellnr 38567—Serienr 313000001 och högre

Modellnr 38569—Serienr 313000001 och högre

Bruksanvisning

Introduktion

Denna maskin är avsedd att användas av privatkunder och yrkesförare som har anlitats för kommersiellt arbete. Den är främst konstruerad för att skotta snö från stenbelagda ytor, t.ex. uppfarter och trottoarer och andra trafikområden runt bostäder eller kommersiella anläggningar. Den är inte avsedd att användas för borttagning av annat material än snö eller för rensning av grusytor.

Läs denna information noga så att du lär dig att använda och underhålla maskinen på rätt sätt, och för att undvika person- och produktskador. Du är ansvarig för att maskinen används på ett korrekt och säkert sätt.

Kontakta gärna Toro direkt på www.Toro.com för information om maskinen och tillbehör, hjälp med att hitta en återförsäljare eller för att registrera din maskin.

Kontakta en auktoriserad återförsäljare eller Toros kundservice och ha maskinens modell- och serienummer till hands om du har behov av service, Toro-originaldelar eller ytterligare information. Figur 1 visar var du finner maskinens modell- och serienummer. Skriv in numren i det tomma utrymmet.

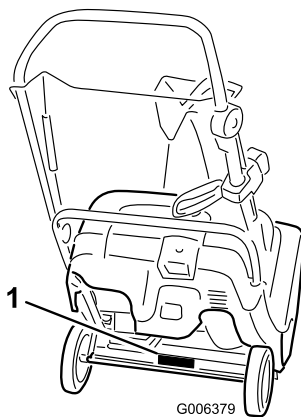

Figur 1

1. Modell- och serienummer

Modellnr _____
Serienr _____

I denna bruksanvisning anges potentiella risker och alla säkerhetsmeddelanden har markerats med en varningssymbol (Figur 2), som anger fara, som kan leda till allvarlig personskada eller dödsfall om föreskrifterna inte följs.



Figur 2

1. Varningssymbol

Två ord används också i den här bruksanvisningen för att markera information. **Viktigt** anger speciell teknisk information och **Observera** anger allmän information som är värd att notera.

Säkerhet

Läs och förstå innehållet i den här bruksanvisningen innan du startar motorn.

⚠ Detta är varningssymbolen. Den används för att göra dig uppmärksam på eventuella risker för personskador. Följ samtliga säkerhetsmeddelanden som följer efter denna symbol för att undvika eventuella skador eller dödsfall.

Felaktigt bruk eller underhåll av den här maskinen kan leda till personskador eller dödsfall. Följ nedanstående säkerhetsföreskrifter för att minska denna risk.

Utbildning

- Läs, förstå och följ alla anvisningar på maskinen och i instruktionsböckerna innan du använder den här maskinen. Bekanta dig väl med reglagen och hur maskinen ska användas. Lär dig hur man stannar maskinen och hur reglagen snabbt kopplas ur.

- Låt aldrig barn använda maskinen. Låt aldrig vuxna använda utrustningen utan att först ha fått ordentliga instruktioner.
- Håll arbetsområdet fritt från människor, speciellt småbarn.
- Var försiktig så att du inte halkar eller ramlar.
- Använd alltid skyddsglasögon eller visir under körning och vid justering och reparation för att skydda ögonen från främmande föremål som kan kastas iväg av maskinen.
- Låt motorn och maskinen vänja sig vid utomhustemperaturen innan du påbörjar snöröjningen.

Förberedelser

- Undersök noga det område där maskinen ska köras och avlägsna alla dörrmattor, kälkar, plankor, ledningar och andra föremål.
- Använd inte maskinen utan att ha på dig ordentliga vinterkläder. Undvik löst sittande kläder som kan fastna i rörliga delar. Bär skor som ger bra fotfäste på hala underlag.
- Var försiktig med bränslet; det är mycket brandfarligt.
 - Använd en godkänd bränsledunk.
 - Fyll aldrig på bensin medan motorn är igång eller är varm.
 - Fyll på bränsletanken utomhus och iaktta stor försiktighet. Fyll aldrig på bränsletanken inomhus.
 - Fyll aldrig på behållarna inuti ett fordon eller på lastbilsflak eller släp med plastklädsel. Ställ alltid dunkar på marken, en bit bort från ditt fordon före påfyllning.
 - Lasta av bensindrivna maskiner från lastbilen eller släpet om så är praktiskt möjligt och fyll på bensin när maskinen står på marken. Fyll på maskinen från en dunk hellre än med munstycket på en bensinpump om det inte går att lasta av maskinen från släpet.
 - Håll munstycket i kontakt med bränsletankens kant eller dunköppningen tills tankningen är klar. Använd inte en låsöppningsanordning för munstycket.
 - Skruva på tanklocket ordentligt och torka upp eventuellt utspillt bränsle.
 - Om du spiller bränsle på kläderna måste du byta dem omedelbart.
 - Rök aldrig när du handskas med bensin.
- Använd förlängningssladdar och kärl enligt tillverkarens anvisningar för alla maskiner med elektriska startmotorer.
- Försök inte röja snö från grusunderlag. Den här maskinen är endast avsedd för snöröjning på stenbelagda underlag.
- Gör aldrig några justeringar med motorn igång (utom då det särskilt rekommenderas av tillverkaren).

Körning

- Håll inte händer eller fötter nära eller under roterande delar. Håll alltid avstånd till utkastaröppningen.
- Var mycket försiktig när du kör på eller korsar grusgångar, stigar och vägar. Se upp för dolda faror och trafik.
- Stanna motorn om du har kört på något föremål. Ta ut tändningsnyckeln och se noga efter om maskinen har skadats. Reparera skadorna innan du startar och använder maskinen igen.
- Om maskinen börjar vibrera onormalt ska du genast stanna motorn och fastställa orsaken. Vibrationer är vanligtvis ett tecken på att något är fel.
- Stanna motorn när du lämnar körpositionen, innan du rensar rotorbladhuset eller utkastaren samt vid reparationer, justeringar och kontroller.
- Stanna motorn och se till att rotorbladen och alla rörliga delar har stannat före rengöring, reparation och kontroller på maskinen.
- Kör inte motorn inomhus utom vid motorstart och när maskinen körs in eller ut ur byggnaden där den förvaras. Öppna ytterdörrarna; avgaser är farliga.
- Var mycket försiktig vid körning i sluttningar.
- Kör aldrig maskinen utan att skydd och andra säkerhetsanordningar sitter på plats och fungerar.
- Rikta aldrig utkastet mot människor eller områden där det kan uppstå egendomsskador. Håll barn och andra på avstånd.
- Överbelasta inte maskinen genom att försöka röja för snabbt.
- Ha uppsikt bakåt och var försiktig när du backar med maskinen.
- Koppla ur drivningen till rotorbladen när maskinen transporteras eller inte används.
- Kör aldrig maskinen om inte sikten och belysningen är bra. Se till att du har bra fotfäste och håll ordentligt i handtaget. Gå! Spring aldrig.
- Röra aldrig vid en varm motor eller ljuddämpare (Figur 3).

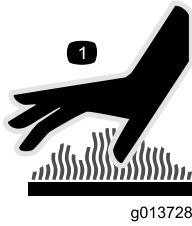

Figur 3

Rensa en igensatt utkastare

Den vanligaste orsaken till skador i samband med snöslungor är handkontakt med roterande rotorblad inuti utkastaren. Använd aldrig händerna för att rensa utkastaren.

Så här rensar du utkastaren:

- **Stäng av motorn.**
- Vänta i 10 sekunder tills du är säker på att rotorbladen har stannat.
- Använd alltid en rensningsverktyg och inte händerna.

Underhåll och förvaring

- Kontrollera regelbundet att alla fästelement är korrekt åtdragna så att maskinen är i säkert bruksskick.
- Förvara aldrig maskinen med bränsle i tanken i en byggnad där det finns gnistkällor, som t.ex. varmvattenberedare, värmeelement och torkskåp. Låt motorn svalna innan maskinen ställs undan i ett slutet utrymme.
- Läs alltid den här *bruksanvisningen* för viktig information om hur maskinen ska förvaras under längre perioder.
- Underhåll eller byt ut etiketter med säkerhetsanvisningar och instruktioner efter behov.
- Fortsätt att ha maskinen påslagen ett par minuter efter användning så att rotorbladen inte fryser fast.

Toro Säkerhetsföreskrifter för snöslungor

Nedan finns säkerhetsinformation som gäller specifikt för Toro-produkter och annan säkerhetsinformation som du måste känna till.

- **Roterande rotorblad kan skada fingrar och händer.** Håll dig bakom handtagen och håll

avståndet till utkastaröppningen när du kör maskinen. **Håll ansikte, händer, fötter och andra kroppsdelar och klädesplagg borta från rörliga och roterande delar.**

- Stäng av motorn, ta ur nyckeln och vänta tills alla rörliga delar har stannat **innan du justerar, rengör, reparerar eller kontrollerar maskinen samt innan du rensar utkastaren.**
- Stanna motorn, ta ur tändningsnyckeln och vänta tills alla rörliga delar har stannat **innan** du lämnar körpositionen.
- Före körning ska du reparera eller ersätta eventuella skydd, säkerhetsanordningar eller dekaleringar som är trasiga, oläsliga eller saknas. Se också till att alla skruvar, bultar och muttrar är åtdragna.
- **Rök aldrig** när du handskas med bensin.
- **Kör inte** maskinen på tak.
- Rör aldrig motorn när den är igång eller strax efter att den har stannat eftersom den då kan vara så varm att du bränner dig.
- Utför endast det underhåll som beskrivs i denna bruksanvisning. Stanna motorn och ta ut nyckeln innan underhåll, service och justering utförs. Kontakta en auktoriserad återförsäljare om större reparationer krävs.
- Ändra inte motorns varvtalsinställningar.
- Undvik eventuella risker genom att tömma bränsletanken när du ska förvara maskinen under längre tid än 30 dagar. Förvara bränslet i en godkänd bränsledunk. Ta ut nyckeln ur tändningslåset innan du förvarar maskinen.
- Köp endast Toro originalreservdelar och tillbehör.

Ljudtryck

Maskinen har en ljudtrycksnivå vid förarens öra på 88 dBA, som omfattar ett osäkerhetsvärde (K) på 1 dBA. Ljudtrycksnivån har fastställts enligt de procedurer som beskrivs i EN ISO 11201.

Ljudeffekt

Maskinen har en garanterad ljudeffektnivå på 104 dBA, som omfattar ett osäkerhetsvärde (K) på 3,75 dBA. Ljudeffektnivån har fastställts enligt de procedurer som beskrivs i EN ISO 3744.

Hand-/armvibration

Uppmätt vibrationsnivå för vänster hand = 8,4 m/s²

Uppmätt vibrationsnivå för höger hand = 10,7 m/s²

Osäkerhetsvärde (K) = 4,3 m/s²

Uppmätta värden har fastställts enligt de procedurer som beskrivs i EN ISO 20643.

Säkerhets- och instruktionsdekaler

Viktigt: Säkerhets- och instruktionsdekalerna sitter nära potentiella farozoner. Byt ut skadade dekaler.



1. Håll styrstängan mot handtaget för att starta rotorbladen.
2. Släpp styrstängan för att stoppa rotorbladen.

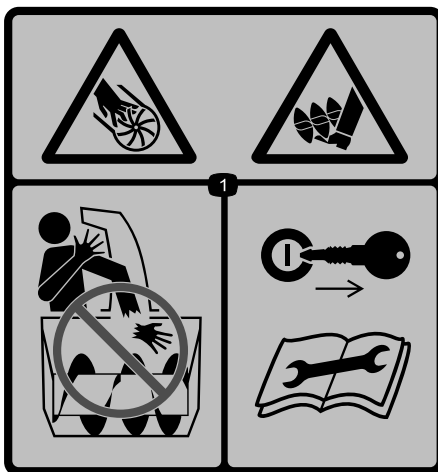

Beställ artikelnr 117-9121

1. Kapnings-/avslitningsrisk, impeller och matarskruv – placera aldrig handen i utkastaren. Ta ur tändningsnyckeln och läs anvisningarna innan du utför service eller underhåll.

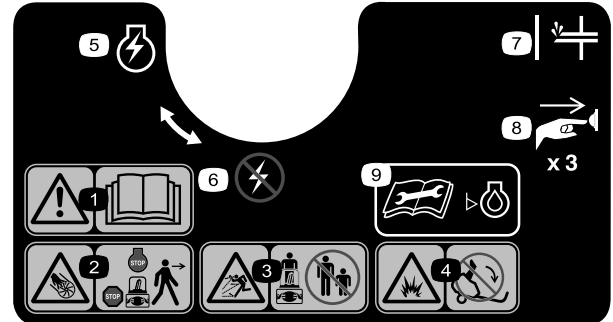

Beställ artikelnr 117-6036

1. Varning – läs i *bruksanvisningen*.
2. Kapnings-/avslitningsrisk, impeller – stanna motorn innan du lämnar maskinen.
3. Risk för utslungade föremål – håll kringstående på behörigt avstånd från maskinen.
4. Risk för bränslespill – luta inte maskinen bakåt.
5. Motorn påslagen
6. Motorn avstängd
7. Snapspump
8. Tryck på knappen tre gånger för att snapsa motorn.
9. Läs *bruksanvisningen* innan du kontrollerar motorns oljenivå.

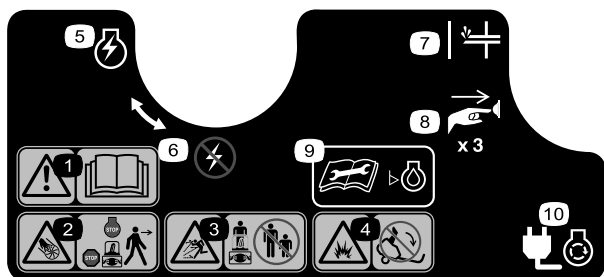

117-9103

Beställ artikelnr 117-6046

- | | |
|--|--|
| 1. Varning – läs i
<i>bruksanvisningen</i> . | 6. Motorn avstängd |
| 2. Kapnings-/avslitningsrisk,
impeller – stanna motorn
innan du lämnar maskinen. | 7. Snapspump |
| 3. Risk för utslungade
föremål – håll kringstående
på behörigt avstånd från
maskinen. | 8. Tryck på knappen tre
gångar för att snapsa
motorn. |
| 4. Risk för bränslespill – luta
inte maskinen bakåt. | 9. Läs <i>bruksanvisningen</i>
innan du kontrollerar
motorns oljenivå. |
| 5. Motorn påslagen | 10. Anslut maskinen för att för
att starta den elektriska
startmotorn. |

Montering

Lösa delar

Använd diagrammet nedan för att kontrollera att alla delar finns med.

Tillvägagångssätt	Beskrivning	Antal	Användning
1	Inga delar krävs	–	Fäll upp handtaget.
2	Skrudar Utkastarenhet	3 1	Montera utkastaren.

1

Fälla upp handtaget

Inga delar krävs

Tillvägagångssätt

1. Lossa knapparna, dra ur de U-formade handtagsspärrarna tills du kan röra handtaget fritt och rotera handtaget till arbetsläge (Figur 4).

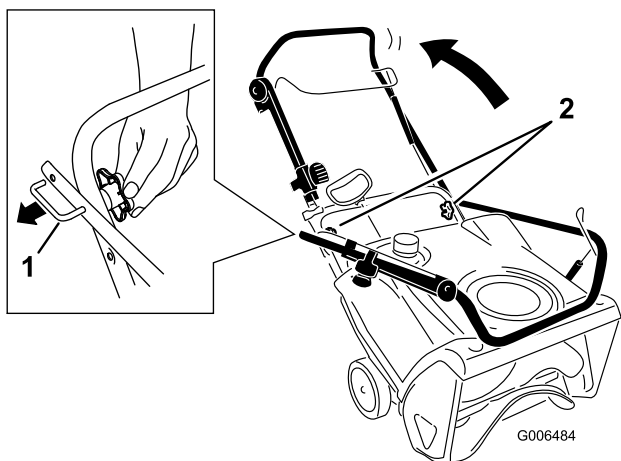

Figur 4

1. U-formad handtagsspärr (2)
2. Handtagsvred

2. Sätt i änden av den U-formade handtagsspärren i det öppna hålet i handtaget och dra åt handtagsknapparna tills de sitter ordentligt (Figur 5).

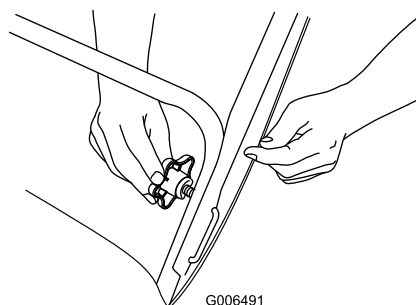

Figur 5

Viktigt: Kontrollera att du inte klämmer eller vrider reglagevajern eller Quick Shoot™-kablarna (Figur 6).

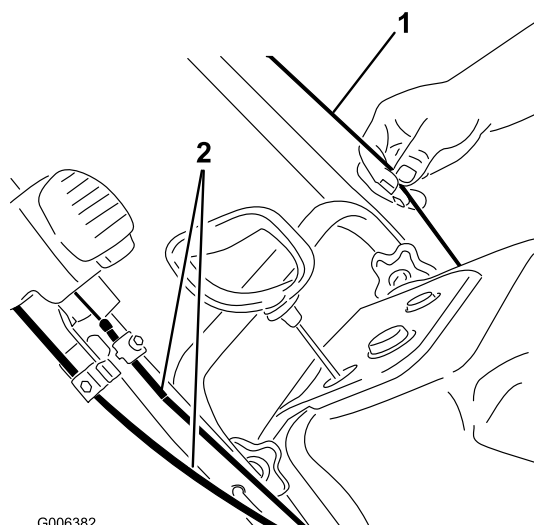

Figur 6

1. Reglagevajer
2. Quick Shoot™-kablarna

2

Montering av utkastare

Delar som behövs till detta steg:

3	Skrivar
1	Utkastarenhet

Tillvägagångssätt

Montera utkastaren enligt beskrivningen (Figur 7).

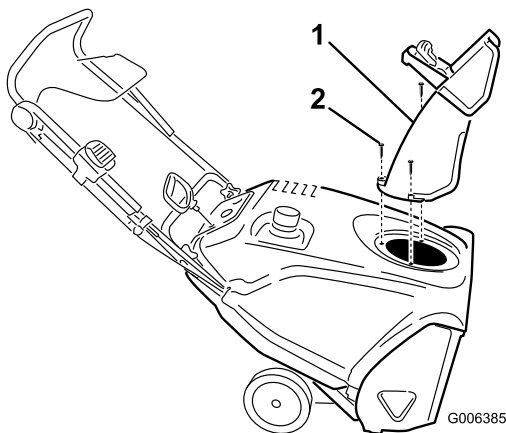

Figur 7

1. Utkastare
2. Skruv (3)

Obs: Monteringen blir enklare om du använder en liten spärrnyckel för att dra åt skruvarna.

Viktigt: Överdra inte skruvarna eftersom du kan skada utkastaren och hindra den från att rotera fritt.

3

Fylla på olja i motorn

Inga delar krävs

Tillvägagångssätt

Maskinen levereras inte med olja i motorn, men en oljeflaska medföljer.

Viktigt: Fyll motorn med olja innan du startar den.

Obs: Oljeflaskan kan innehålla mer olja än det behövs. Fyll inte på motorn för mycket.

Maximal påfyllning: 0,6 l, av typen: renad fordonsolja med API-klassificering , SJ, SL eller högre.

Använd Figur 8 nedan för att välja rätt oljeviskositet för det förväntade utomhustemperaturintervallet:

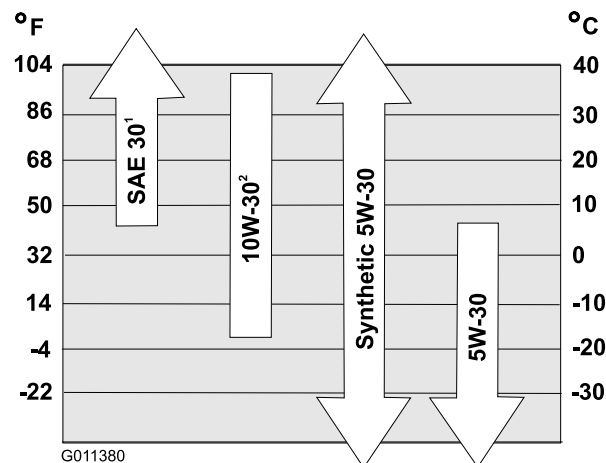

Figur 8

1. Om du använder SAE 30 vid utomhustemperaturer under 4 °C blir det svårt att starta snöslungan.
2. Om du använder 10W-30 vid utomhustemperaturer över 27 °C kan leda till ökad oljeförbrukning. Kontrollera därför oljenivån oftare under sådana omständigheter.

Obs: 0W30 syntetisk olja kan användas i låga temperaturer.

1. Flytta maskinen till ett plant underlag.
2. Rengör runt oljepåfyllningslocket (Figur 9).

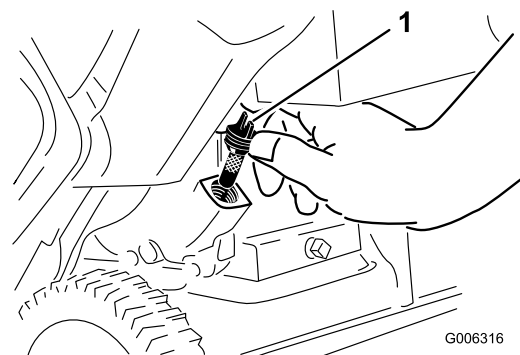

Figur 9

1. Oljepåfyllningslock
3. Skruva loss oljepåfyllningslocket och ta bort det.
4. Placera maskinen i arbetsläge och håll **försiktigt** i olja i vevhuset. Vänta i tre minuter och fyll sedan på olja tills det nästan rinner över.

Obs: Du kan luta maskinen lite framåt (handtaget upp) så går det lättare att fylla på olja. Kom ihåg att ställa maskinen plant innan du kontrollerar oljenivån.

Viktigt: Luta inte maskinen så långt framåt så att den balanserar på nosen eftersom bränsle då kan läcka ut ur maskinen.

5. Skruva dit oljepåfyllningslocket i hålet och dra åt det ordentligt.

4

Justera styrkabeln

Inga delar krävs

Tillvägagångssätt

Se Justera styrkabeln under Underhåll.

Produktöversikt

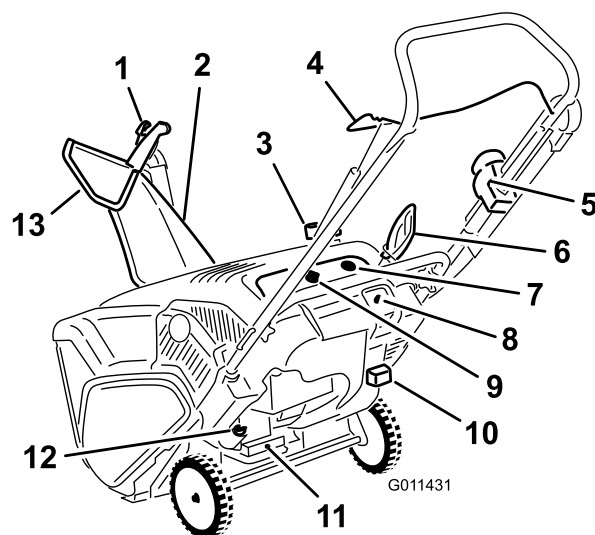

Figur 10

- | | |
|------------------------------|--|
| 1. Strålriktarens avtryckare | 8. Elektrisk startknapp (endast på modell 38569) |
| 2. Utkastare | 9. Tändningsnyckel |
| 3. Tanklock | 10. Choke |
| 4. Styrstång | 11. Avtappningsplugg |
| 5. Quick Shoot™-styrsystem | 12. Oljepåfyllningslock |
| 6. Startsnöre | 13. Strålriktare |
| 7. Snapspump | |

Körning

Obs: Vänster och höger sida på maskinen är lika med förarens vänstra respektive högra sida vid normal körning.

⚠ FARA

Bensin är mycket brandfarligt och explosivt. Brand eller explosion i bensin kan ge dig och andra personer brännskador.

- Förhindra att statisk elektricitet antänder bensinen genom att ställa bensindunken och/eller maskinen på marken före påfyllning, inte i ett fordon eller ovanpå ett föremål.
- Fyll tanken utomhus, då motorn är kall. Torka upp utspillt bränsle.
- Hantera inte bensin när du röker eller är i närheten av en öppen låga eller gnistor.
- Förvara bensin i en godkänd bränsledunk som förvaras oåtkomlig för barn.
- Luta inte maskinen bakåt när det finns bränsle i bränsletanken. Det kan läcka ut ur maskinen.

Fylla bränsletanken

- Använd endast ren och färsk blyfri bensin med oktantal 87 eller högre för bästa resultat (klassificeringsmetod (R+M)/2).
- Syresatta bränslen med upp till 10 % etanol eller 15 % MTBE baserat på volym är godkända.
- **Använd inte** etanol-bensinblandningar (t.ex. E15 eller E85) som innehåller mer än 10 % etanol baserat på volym. Det kan leda till prestandaproblem och/eller skador på motorn, vilka eventuellt inte omfattas av garantin.
- **Använd inte** bensin som innehåller metanol.
- **Lagra inte** bränsle i bränsletanken eller i en bränslebehållare under vintern om inte en stabiliserare används.
- **Tillför inte** olja i bensinen.

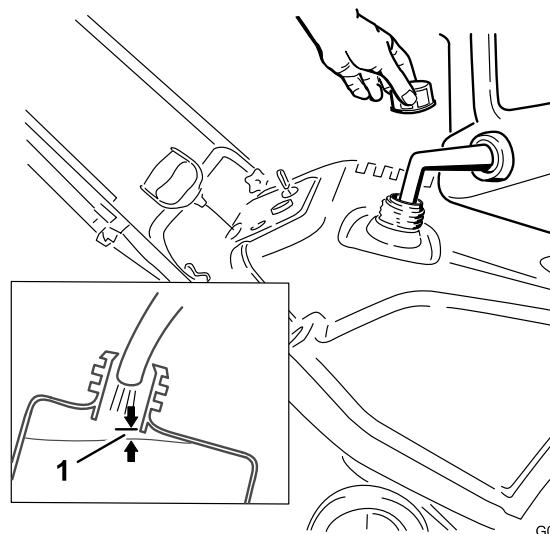

Figur 11

1. 6 mm

Viktigt: Tillför inte olja till bensinen.

Viktigt: Använd inte E85- eller E20-bränsle. Alternativa bränslen med högt alkoholinnehåll kan leda till trög start och dålig motorkapacitet och kan orsaka inre motorskador.

Obs: Köp bara så mycket bensin som går åt inom en månad för bästa resultat. I annat fall kan du tillsätta bränslestabiliserare till nyköpt bensin för att hålla den fräsch i upp till sex månader.

Kontrollera oljenivån i motorn

Serviceintervall: Varje användning eller dagligen—Kontrollera oljenivån och fyll på olja vid behov.

1. Flytta maskinen till ett plant underlag.
2. Rengör runt oljepåfyllningslocket (Figur 12).

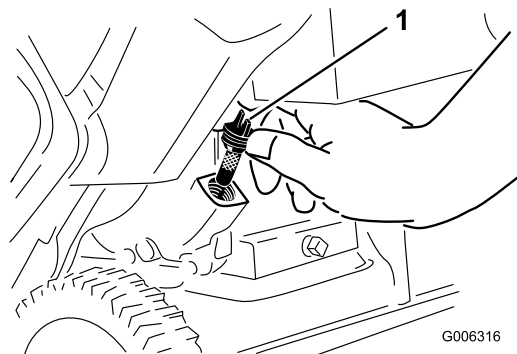

Figur 12

1. Oljepåfyllningslock

3. Skruva loss oljepåfyllningslocket och ta bort det.

- Om oljenivån är låg placerar du maskinen i arbetsläge och häller **försiktigt** i olja i vevhuset. Vänta i tre minuter och fyll sedan på olja tills det nästan rinner över. (Maximal påfyllning: 0,6 l, typ: SAE 30 renad fordonsolja med API-klassificering SJ, SL eller högre.)

Obs: Du kan luta maskinen lite framåt (handtaget upp) så går det lättare att fylla på olja. Kom ihåg att ställa maskinen plant innan du kontrollerar oljenivån.

Viktigt: Luta inte maskinen så långt framåt så att den balanserar på nosen eftersom bränsle då kan läcka ut ur maskinen.

- Skruva på oljepåfyllningslocket i hålet och dra åt det ordentligt för hand.

Starta motorn

- Vrid tändningsnyckeln medsols till det påslagna läget (Figur 13).

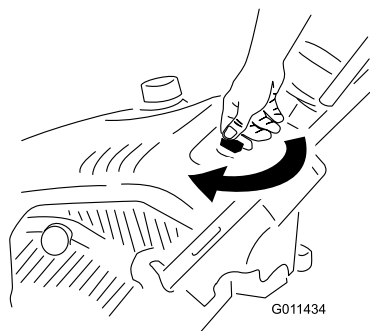

Figur 13

- Dra ut choken (Figur 14).

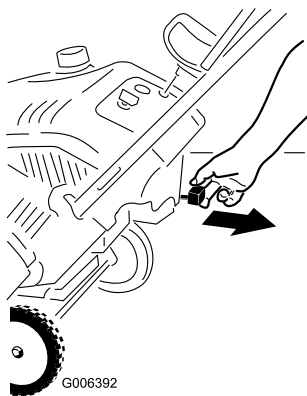

Figur 14

- Choke

- Snapsa genom att trycka in knappen ordentligt med tummen tre gånger (vid $-18\text{ }^{\circ}\text{C}$ eller högre) eller sex gånger (vid $-18\text{ }^{\circ}\text{C}$ eller lägre) och hålla in knappen en sekund vid varje tryckning innan du släpper den igen (Figur 15 och Figur 16).

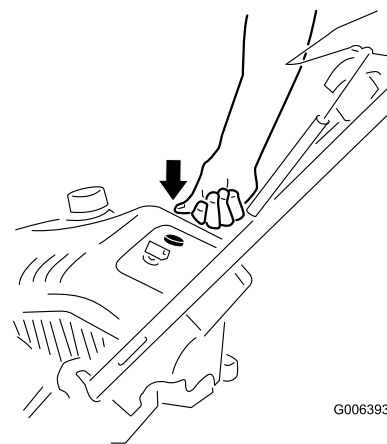

Figur 15

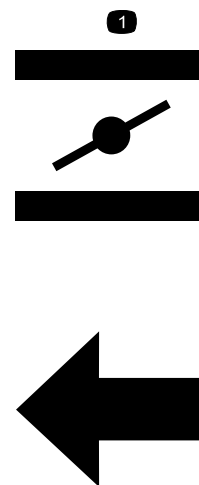

Figur 16

- Symboler på chokereglaget anger att reglaget ska föras till vänster för aktivering av choken.

Obs: Ta av dig handsken när du snapsar så att ingen luft kan komma ut ur snapshållet.

Viktigt: Snapsa eller choka inte om motorn har körts och är varm. För mycket snapsning kan flöda motorn och göra att den inte startar.

- Anslut en förlängningssladd till en strömkälla och maskinen och tryck på den elektriska startknappen (endast modell 38569) (Figur 17) eller dra i startsnörets handtag (Figur 18).

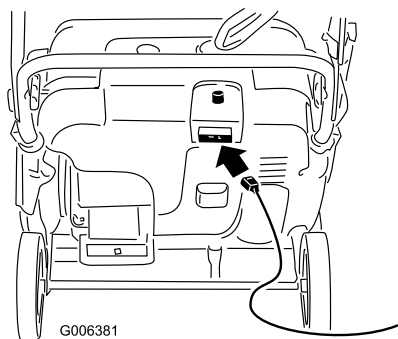

Figur 17

Obs: Använd bara en UL-listad 16-gauge förlängningsladd som rekommenderas för utomhusbruk och som inte är längre än 15 m.

⚠ VARNING

Den elektriska sladden kan skadas och orsaka elektriska stötar eller eldsvåda.

Inspektera den elektriska sladden noga innan du ansluter den till elnätet. Starta inte maskinen om sladden är skadad. Reparera eller byt ut den skadade sladden omedelbart. Kontakta en auktoriserad återförsäljare för hjälp.

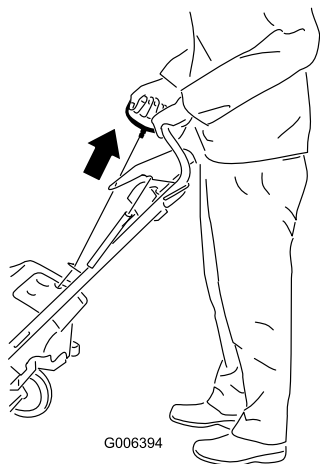

Figur 18

Viktigt: Aktivera elstarten högst 10 gånger med intervaller om 5 sekunder, där snöslungan först får vara på i 5 sekunder och sedan av i 5 sekunder. Överdriven användning av elstarten kan leda till överhettning och skada. Om motorn inte startar efter dessa försök, väntar du minst 40 minuter så att startern kan kallna innan ett nytt startförsök görs. Ta med maskinen till en auktoriserad återförsäljare för reparation om motorn inte startar efter andra försöket (endast modell 38569).

Obs: Startmotorn kan vara frusen om inget händer när du drar i startsnöret. Låt startmotorn tina upp helt innan du försöker starta maskinen.

5. Tryck långsamt in choken med motorn igång.
6. Koppla bort förlängningsladden från eluttaget och maskinen (endast modell 38569).

⚠ VAR FÖRSIKTIG

Om du lämnar maskinen ansluten till ett eluttag kan någon råka starta den av misstag och skada personer eller föremål (endast modell 38569).

Koppla bort strömkabeln om du inte avser att starta maskinen.

Koppla in rotorbladen

Håll styrstången mot handtaget för att starta rotorbladen (Figur 19).

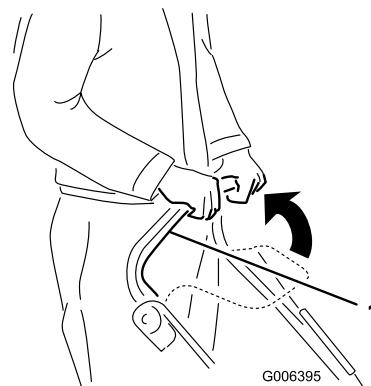

Figur 19

1. Styrstång

Urkoppling av rotorbladen

Släpp styrstången för att stoppa rotorbladen (Figur 20).

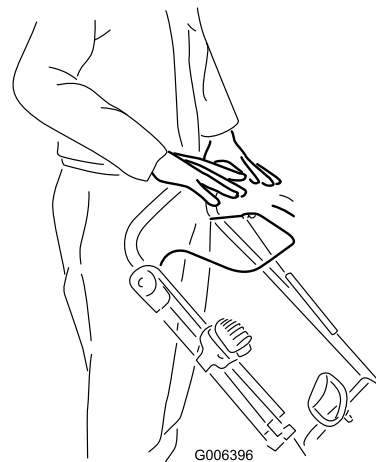

Figur 20

Stänga av motorn

Stanna motorn genom att vrida tändningsnyckeln motsols till det avslagna läget (Figur 21).

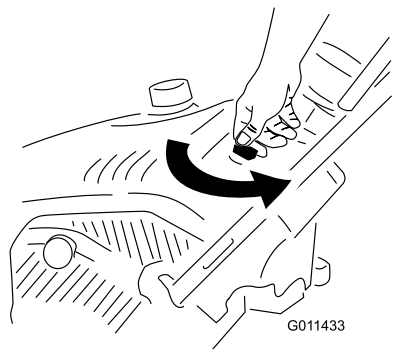

Figur 21

Justera utkastaren och strålriktaren

När du ska justera utkastaren trycker du på avtryckaren på Quick Shoot™-styrssystemet på höger sida av handtaget och rör reglaget upp eller ner längs handtaget. Om du flyttar ner reglaget längs handtaget roteras utkastaren åt vänster och om det flyttas uppåt roteras utkastaren åt höger (Figur 22).

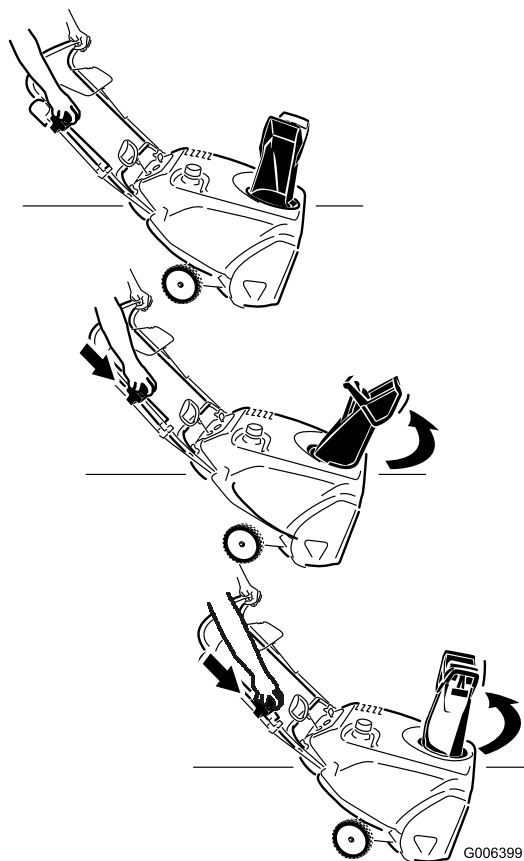

Figur 22

Om du vill höja eller sänka strålriktarens vinkel trycker du på strålriktarens avtryckare och flyttar den uppåt eller nedåt (Figur 23).

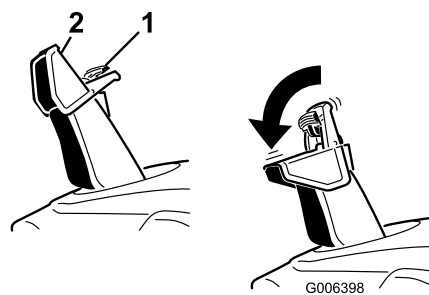

Figur 23

1. Strålriktarens avtryckare
2. Strålriktare

Rensa en igensatt utkastare

Viktigt: Den vanligaste orsaken till skador i samband med snöslungor är handkontakt med roterande rotorblad inuti utkastaren. Använd aldrig händerna för att rensa utkastaren.

Så här rensar du utkastaren:

- Stäng av motorn.

- Vänta i 10 sekunder tills du är säker på att rotorbladen har stannat.
- Använd alltid en rensningsverktyg och inte händerna (Figur 24).

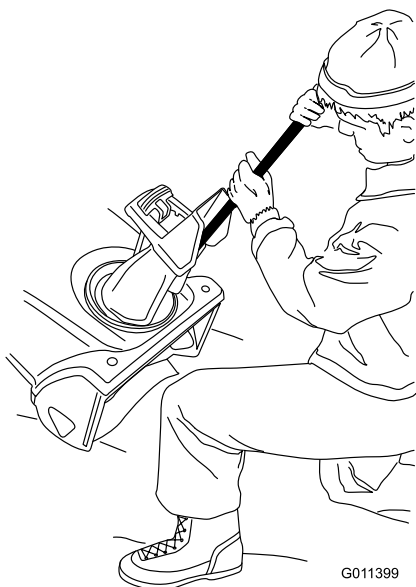

Figur 24

Arbetstips

⚠ VARNING

Rotorbladen kan kasta stenar, leksaker och andra främmande föremål och ge föraren eller kringstående allvarliga personskador.

- Håll området som ska röjas fritt från föremål som kan plockas upp och slungas omkring av rotorbladen.
- Håll barn och husdjur på avstånd från det område som ska röjas.
- Røj snön så snart som möjligt efter snöfallet.
- Om maskinen inte driver sig själv framåt på hala underlag eller i tung snö, ska du föra handtaget framåt men låta maskinen arbeta i sin egen takt.
- Låt stråken överlappa varandra för effektiv snöröjning.
- Låt snön slungas ut mot lä när så är möjligt.

Förhindra fastfrysning efter användning

- Låt motorn vara påslagen ett par minuter för att förhindra att rörliga delar fryser fast. Stäng av motorn, vänta tills alla rörliga delar har stannat och ta sedan bort is och snö från maskinen.
- Rensa bort eventuell snö och is från utkastarens nederdel.
- Vrid utkastaren åt vänster och höger för att frigöra den från eventuell isbildning.
- Låt tändningsnyckeln vara i läget AV, dra i startsnörets handtag flera gånger eller koppla elsladden till ett eluttag och maskinen och tryck slutligen på den elektriska startknappen en gång (endast modell 38569) för att undvika att startsnöret och/eller den elektriska startmotorn fryser fast.
- Under snöiga och kalla väderförhållanden kan vissa reglage och rörliga delar frysa fast. Använd inte för mycket kraft för att försöka manövrera reglage som har frusit fast. Starta motorn och låt den gå några minuter om du har problem med att manövrera ett reglage eller en del.

Underhåll

Obs: Vänster och höger sida på maskinen är lika med förarens vänstra respektive högra sida vid normal körning.

Rekommenderat underhåll

Underhållsintervall	Underhållsförfarande
Efter den första timmen	<ul style="list-style-type: none">• Kontrollera styrkabeln och justera den vid behov.• Kontrollera fästelementen och dra åt dem om de är lösa.
Efter de första 2 timmarna	<ul style="list-style-type: none">• Byt ut motoroljan.
Varje användning eller dagligen	<ul style="list-style-type: none">• Kontrollera oljenivån och fyll på olja vid behov.
Årligen	<ul style="list-style-type: none">• Kontrollera styrkabeln och justera den vid behov.• Kontrollera rotorbladen och låt en auktoriserad återförsäljare byta ut dem och skrapan vid behov.• Byt ut motoroljan.• Utför service på tändstiftet och byt ut det vid behov.• Kontrollera fästelementen och dra åt dem om de är lösa.• Låt en auktoriserad återförsäljare inspektera drivremmen och byta ut den vid behov.
Årligen eller före förvaring	<ul style="list-style-type: none">• Förbered maskinen för förvaring.

Justera styrkabeln

Kontrollera styrkabeln

Serviceintervall: Efter den första timmen—Kontrollera styrkabeln och justera den vid behov.

Årligen—Kontrollera styrkabeln och justera den vid behov.

För styrstången tillbaka mot handtaget för att få bort slacket i styrkabeln (Figur 25).

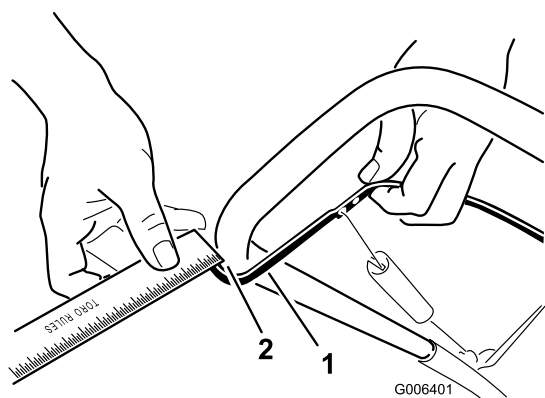

Figur 25

1. Styrstång
2. 2 till 3 mm mellanrum

Obs: Kontrollera att det finns ett mellanrum på 2 till 3 mm mellan styrstången och handtaget (Figur 25).

Viktigt: Styrkabeln måste ha ett visst slack när du släpper styrstången för att rotorbladen ska kunna stanna normalt.

Justera styrkabeln

1. Skjut upp fjäderkåpan och haka loss fjädern från justerlänken (Figur 26).

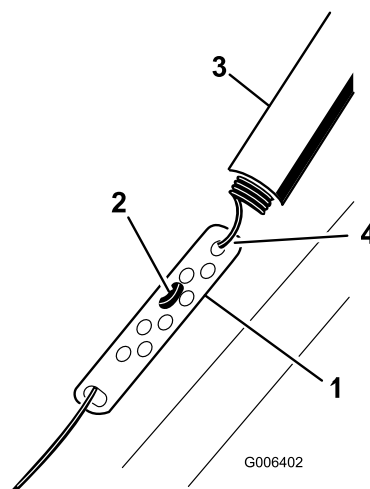

Figur 26

1. Justerlänk
2. Z-inpassning
3. Fjäderkåpa
4. Haka loss fjädern här.

Obs: Du kan dra upp justerlänken och vajern för att underlätta lossandet av fjädern.

2. Flytta Z-inpassningen till ett högre eller lägre hål i justerlänken efter behov för att erhålla mellanrummet på 2–3 mm mellan styrstången och handtaget (Figur 25).

Obs: Om Z-inpassningen flyttas upp, minskas mellanrummet mellan styrstången och handtaget. Om den flyttas ned ökar mellanrummet.

3. Haka fast fjädern på justerlänken och skjut dit fjäderkåpan över justerlänken.
4. Se Kontrollera styrkabeln för mer information om att kontrollera justeringen.

Obs: När snöslungan har använts en längre tid kan drivremmen bli sliten och förlora sin ursprungliga remspänning. Om drivremmen slirar (och man hör ett oavbrutet gnisslande) vid tung belastning lossar du fjädern från justerlänken och flyttar fjäderns överände till det hål som är längst från styrstångens vridpunkt (Figur 27). Haka därefter fast fjädern i justerlänken och justera styrkabeln.

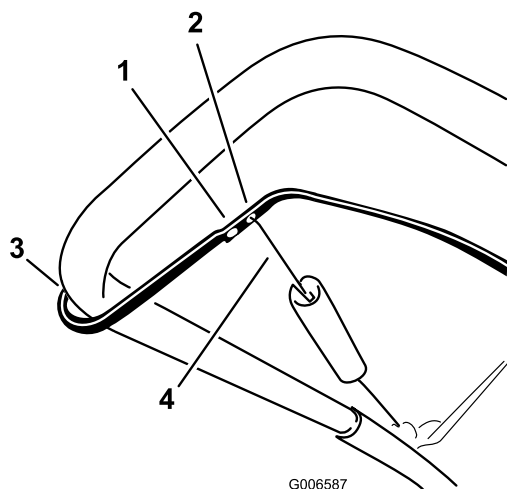

Figur 27

- | | |
|---|-----------------------|
| 1. Ta bort den övre änden av fjädern från det här hålet | 3. Vridpunkt |
| 2. Sätt i den övre änden av fjädern i det här hålet | 4. Fjäderns övre ände |

Obs: Remmen kan slira (gnissla) vid våta förhållanden. Torka ut drivsystemet genom att starta rotorn och köra den utan belastning i 30 sekunder.

Kontrollera rotorbladen

Serviceintervall: Årligen—Kontrollera rotorbladen och låt en auktoriserad återförsäljare byta ut dem och skrapan vid behov.

Kontrollera rotorbladen före varje arbetspass så att de inte är slitna. När eggen på ett rotorblad har slitits ned till

slitageindikatorhålet, ska en auktoriserad återförsäljare byta ut alla tre rotorbladen och skrapan (Figur 28).

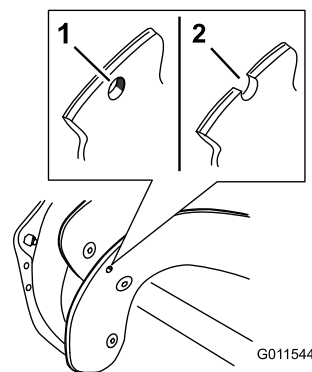

Figur 28

1. Du behöver inte byta rotorblad om slitageindikatorhålet är intakt.
2. Byt rotorblad om slitageindikatorhålet är frilagt.

Byta ut motoroljan

Serviceintervall: Efter de första 2 timmarna

Årligen

Kör motorn i några minuter före oljebytet för att värma oljan. Varm olja rinner lättare och för med sig mer föroreningar.

1. Pumpa bränslet från bränsletanken till en godkänd bränsledunk eller kör motorn tills den stannar.
2. Flytta maskinen till ett plant underlag.
3. Placera ett kärl under oljepluggen och skruva sedan ur oljepluggen och luta maskinen bakåt innan du tömmer ut den använda oljan i kärlet (Figur 29).

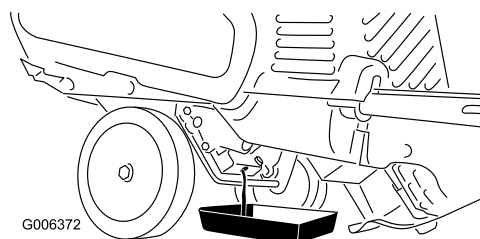

Figur 29

4. När du har tömt ur oljan återställer du maskinen till arbetsläge.
5. Sätt i oljepluggen och dra åt den ordentligt.
6. Rengör runt oljepåfyllningslocket (Figur 30).

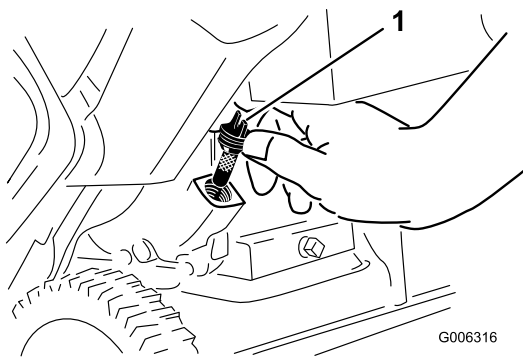

Figur 30

1. Oljepåfyllningslock

7. Skruva loss oljepåfyllningslocket och ta bort det (Figur 30).
8. Placera maskinen i arbetsläge och håll **försiktigt** olja i oljepåfyllningshålet. Vänta i tre minuter och fyll sedan på olja tills det nästan rinner över (Figur 32).

Obs: Du kan luta maskinen lite framåt (handtaget upp) så går det lättare att fylla på olja. Kom ihåg att ställa maskinen plant innan du kontrollerar oljenivån.

Viktigt: Luta inte maskinen så långt framåt så att den balanserar på nosen eftersom bränsle då kan läcka ut ur maskinen.

Maximal påfyllning: 0,6 l, av typen: renad fordonsolja med API-klassificering , SJ, SL eller högre.

Använd Figur 31 nedan för att välja rätt oljeviskositet för det förväntade utomhustemperaturintervallet:

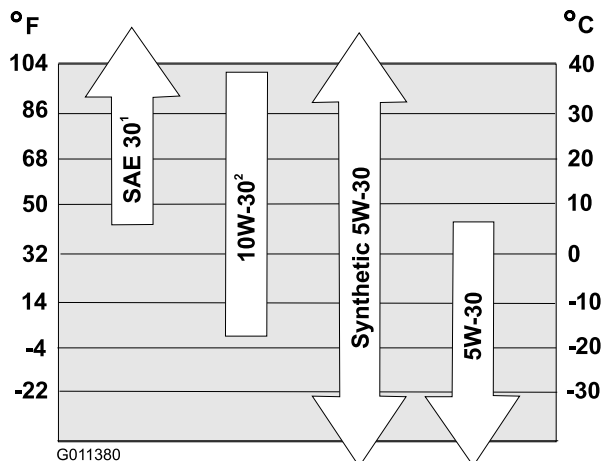

Figur 31

1. Om du använder SAE 30 vid utomhustemperaturer under 4 °C blir det svårt att starta snöslungan.
2. Om du använder 10W-30 vid utomhustemperaturer över 27 °C kan leda till ökad oljeförbrukning. Kontrollera därför oljenivån oftare under sådana omständigheter.

Obs: 0W30 syntetisk olja kan användas i låga temperaturer.

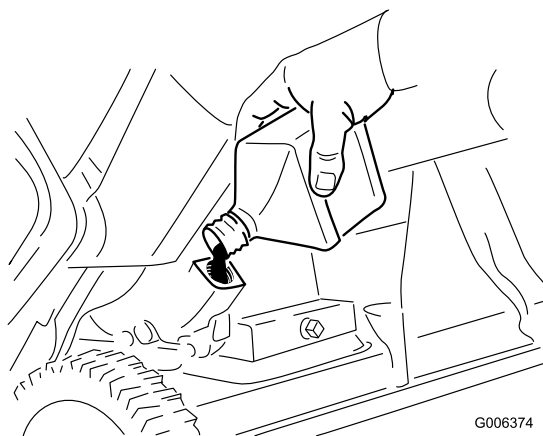

Figur 32

9. Skruva på oljepåfyllningslocket i hålet och dra åt det ordentligt för hand.
10. Torka upp all utspild olja.
11. Kassera den använda oljan enligt lokala föreskrifter på en återvinningsstation.

Utför service på tändstiftet

Serviceintervall: Årligen—Utför service på tändstiftet och byt ut det vid behov.

Använd ett tändstift av typen **NGK BPR6ES** eller **Champion RN9YC** eller motsvarande.

1. Stanna motorn och vänta tills alla rörliga delar har stannat.
2. Rotera utkastaren så att den är riktad framåt.
3. Ta bort utkastaren, utkastarhandtaget och utkastarens tätning genom att ta bort de tre stora skruvarna och den lilla skruven (Figur 33).

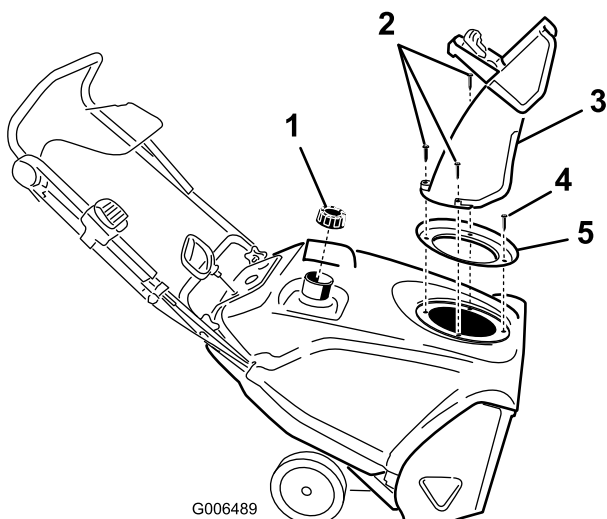

Figur 33

- | | |
|----------------------|--------------------|
| 1. Tanklock | 4. Liten skruv |
| 2. Stora skruvar (3) | 5. Utkastartätning |
| 3. Utkastare | |

4. Ta bort de 4 skruvarna som håller fast höljet (Figur 34).

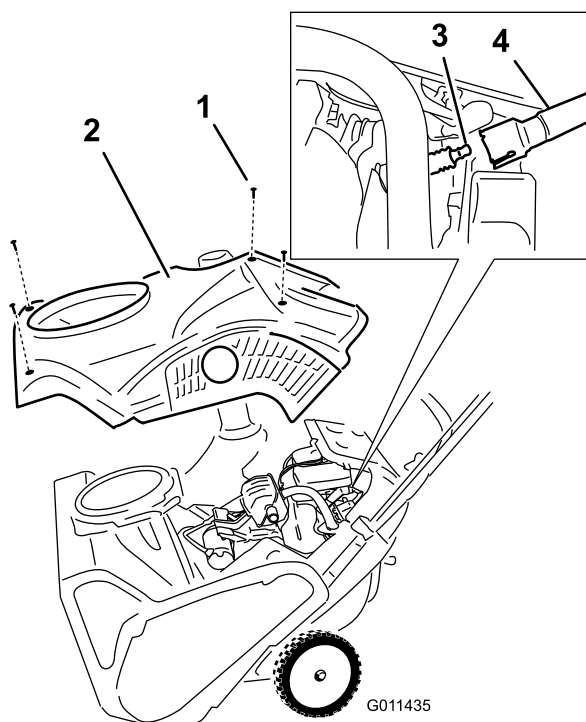

Figur 34

- | | |
|--------------|--------------|
| 1. Skruv (4) | 3. Tändstift |
| 2. Skydd | 4. Tändkabel |

5. Ta bort tanklocket.
6. Ta bort höljet (Figur 34).
7. Sätt tillbaka tanklocket.
8. Lossa kabeln från tändstiftet.

9. Rengör runt tändstiftet.

10. Skruva bort tändstiftet ur cylindertoppen.

Viktigt: Ett sprucket, skadat eller smutsigt tändstift måste bytas ut. Rengör inte elektroderna eftersom flagor kan ta sig in i cylindern och orsaka skador på motorn.

11. Ställ in gapet på det nya stiftet till 0,76 mm (Figur 35).

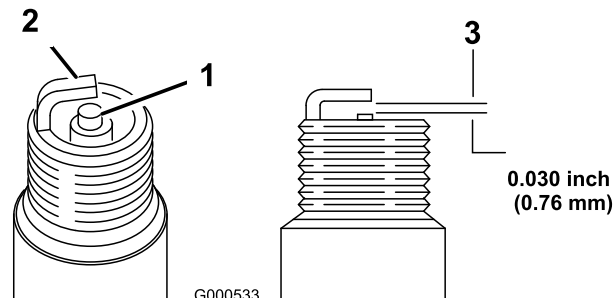

Figur 35

- | | |
|----------------------------|-------------------------|
| 1. Mittelelektrodsisolator | 3. Luftgap (ej i skala) |
| 2. Sidoelektrod | |

12. Montera tändstiftet och dra åt det till ett moment på 27–30 Nm.

13. Anslut tändkabeln till tändstiftet.

Obs: Kontrollera att ventilatorröret dras ovanför tändkabeln som i Figur 36.

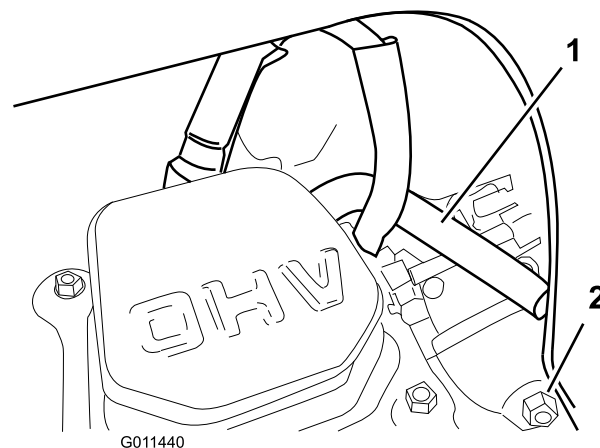

Figur 36

- | | |
|------------------|---------------------------------|
| 1. Ventilatorrör | 2. Förgasarens avtappningsskruv |
|------------------|---------------------------------|

14. Ta bort tanklocket.

15. Sätt dit höljet med skruvarna som du tog bort i steg 4.

Obs: Kontrollera att det övre och nedre höljet passar ihop i sidospåren.

16. Sätt tillbaka tanklocket.

17. Sätt fast utkastarens tätning, utkastaren och utkastarhandtaget på maskinen med de skruvar som du tog bort i steg 3.

Obs: Den lilla skruven sätts dit i det lilla hålet i tätningen på utkastaröppningens framsida.

Justera Quick Shoot™-styrsystemet

Om det finns mer än 13 mm slack i Quick Shoot-vajern (Figur 37) eller om utkastaren inte roterar till samma vinkel åt höger och vänster ställer du in Quick Shoot-reglagevajerarna.

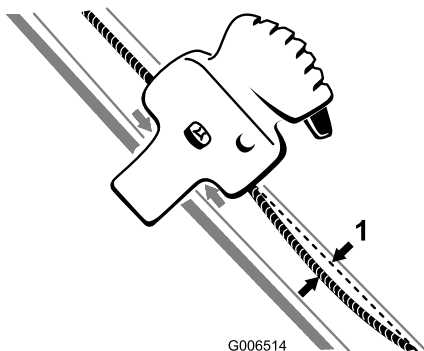

Figur 37

1. max. 13 mm slack

1. Lossa de båda klämmorna från Quick Shoot-reglagevajerarna (Figur 38).

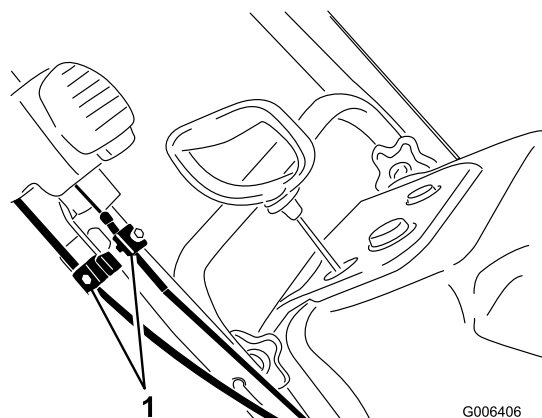

Figur 38

1. Kabelklämmor

2. Placera Quick Shoot-reglaget mellan de båda pilarna på det övre handtagets högra sida (Figur 39).

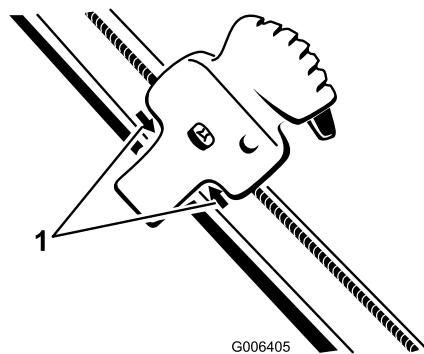

Figur 39

1. Pilar

3. Vrid utkastaren så att den är riktad rakt framåt och så att pilen på utkastarens baksida ligger i linje med pilen på höljet (Figur 40).

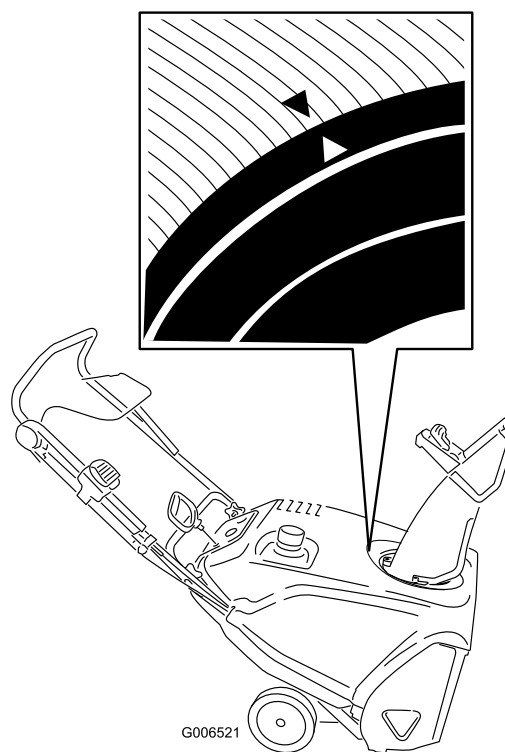

Figur 40

4. Håll utkastaren rakt framåt, dra det nedre vajerhöljet nedåt tills vajern spänns och dra åt skruven på den nedre vajerklämman ordentligt (Figur 41).

Förvaring

Ställa maskinen i förvar

⚠ VARNING

- Bensinångor är extremt lättantändliga, explosiva och farliga att andas in. Om du förvarar maskinen i ett utrymme med öppen eld kan bensinångorna antändas och orsaka en explosion.
- Förvara inte maskinen i ett hus (bostadsutrymme), i en källare eller något annat utrymme där det finns gnistkällor som t.ex. varmvattenberedare, värmeelement, torkskåp och liknande apparater.
- Luta inte maskinen bakåt när det finns bränsle i bränsletanken. Det kan läcka ut ur maskinen.

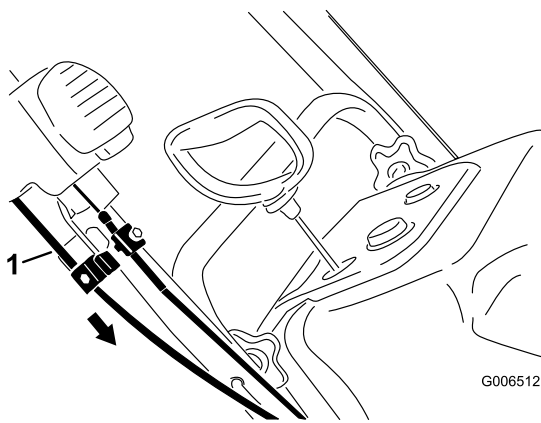

Figur 41

1. Nedre vajerhölje

5. Dra det övre vajerhöljet framåt tills vajern spänns och dra åt skruven på den övre vajerklämman ordentligt (Figur 42).

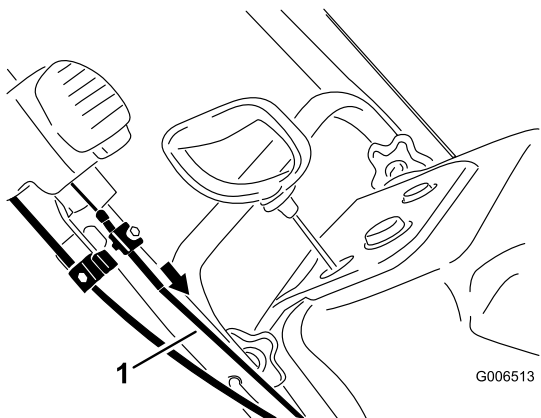

Figur 42

1. Övre vajerhölje

Obs: Spänn inte vajrarna för hårt. Om vajrarna spänns för hårt blir det svårt att använda Quick Shoot.

1. När du ska fylla på bränsle för sista gången under aktuell säsong ska du tillsätta bränslestabiliserare till färskt bränsle enligt motortillverkarens anvisningar.
2. Kör motorn under 10 minuter så att det stabiliserade bränslet fördelas i bränslesystemet.
3. Stanna motorn, låt den svalna och tappa ur bränsletanken, eller kör motorn tills den stannar.
4. Starta motorn igen och kör den tills den stannar.
5. Choka eller snapsa motorn, starta den en tredje gång och kör tills den inte startar igen.
6. Tappa av förgasarbränslet genom förgasarens avtappningsskruv (Figur 36) och in i ett godkänt bensinkärl.
7. Kassera oanvänt bränsle på lämpligt sätt. Lämna in bränslespill till återvinning eller använd det i bilen.
8. Byt motorolja medan motorn fortfarande är varm. Se Byta ut motorolja.
9. Ta bort tändstiftet.
10. Spruta in två teskedar olja i tändstiftshålet.
11. Montera tändstiftet för hand och skruva sedan åt det till 27–30 Nm.
12. Slå av tändningen och dra i startsnöret långsamt för att fördela oljan på cylinderns insida.
13. Rengör motorn.
14. Måla i lackskador med färg som du köpt från en auktoriserad återförsäljare. Slipa skadade ytor innan du målar dem och använd rostskydd så att metalldelarna inte rostar.

15. Se till att alla skruvar, bultar och muttrar är åtdragna.
Reparera eller byt ut skadade delar.
16. Täck över maskinen och förvara den på en ren, torr plats utom räckhåll för barn. Låt motorn svalna innan maskinen ställs undan i ett slutet utrymme.

Anteckningar:

Europeiskt sekretessmeddelande

De uppgifter som Toro registrerar

Toro Warranty Company (Toro) respekterar din integritet. För att kunna behandla dina garantianspråk och kontakta dig i händelse av att en produkt måste återkallas ber vi dig att uppges vissa personuppgifter, antingen direkt eller via din lokala Toro-återförsäljare.

Toros garantisystem körs på servrar som finns i USA där sekretesslagarna kanske inte ger samma skydd som i ditt land.

GENOM ATT UPPGE DINA PERSONUPPGIFTER TILL OSS SAMTYCKER DU TILL ATT DE BEHANDLAS SÅ SOM BESKRIVS I DET HÄR SEKRETESSMEDDELANDET.

Så här använder Toro informationen

Toro kan använda dina personuppgifter för att behandla garantianspråk, för att kontakta dig i händelse av att en produkt återkallas och för andra syften som vi upplyser dig om. Toro kan vidarebefordra uppgifterna till sina dotterbolag, återförsäljare eller andra affärspartners i samband med någon av dessa aktiviteter. Vi säljer inte dina personuppgifter till något annat företag. Vi förbehåller oss rätten att vidarebefordra personuppgifter i syfte att efterleva tillämpliga lagar och uppfylla förfrågningar från vederbörliga myndigheter, administrera system på rätt sätt eller för vår egen eller andra användares säkerhet.

Så här sparas dina personuppgifter

Vi sparar dina personuppgifter så länge vi behöver dem för de syften de ursprungligen registrerades för, av andra legitima skäl (t.ex. för att följa föreskrifter) eller så länge som krävs enligt tillämplig lag.

Toros engagemang för att skydda dina personuppgifter

Vi vidtar skäligen försiktighetsåtgärder för att skydda dina personuppgifter. Vi vidtar också åtgärder för att bibehålla personuppgifternas aktuella status så att de är korrekta.

Åtkomst till och korrigerings av personuppgifter

Om du vill granska eller korrigeras dina personuppgifter kan du kontakta oss via e-post på legal@toro.com.

Lista över internationella återförsäljare

Återförsäljare:	Land:	Telefonnummer:
Atlantis Su ve Sulama Sisstemleri Lt	Turkiet	90 216 344 86 74
Balama Prima Engineering Equip.	Hongkong	852 2155 2163
B-Ray Corporation	Korea	82 32 551 2076
Casco Sales Company	Puerto Rico	787 788 8383
Ceres S.A.	Costa Rica	506 239 1138
CSSC Turf Equipment (pvt) Ltd.	Sri Lanka	94 11 2746100
Cyril Johnston & Co.	Nordirland	44 2890 813 121
Equiver	Mexiko	52 55 539 95444
Femco S.A.	Guatemala	502 442 3277
G.Y.K. Company Ltd.	Japan	81 726 325 861
Geomechaniki of Athens	Grekland	30 10 935 0054
Guandong Golden Star	Kina	86 20 876 51338
Hako Ground and Garden	Sverige	46 35 10 0000
Hako Ground and Garden	Norge	47 22 90 7760
Hayter Limited (U.K.)	Storbritannien	44 1279 723 444
Hydroturf Int. Co Dubai	Förenade Arabemiraten	97 14 347 9479
Hydroturf Egypt LLC	Egypten	202 519 4308
Ibea S.P.A.	Italien	39 0331 853611
Irriamc	Portugal	351 21 238 8260
Irrigation Products Int'l Pvt Ltd.	Indien	86 22 83960789
Jean Heybroek b.v.	Nederländerna	31 30 639 4611
Maquiver S.A.	Colombia	57 1 236 4079
Maruyama Mfg. Co. Inc.	Japan	81 3 3252 2285
Metra Kft	Ungern	36 1 326 3880
Mountfield a.s.	Tjeckien	420 255 704 220
Munditol S.A.	Argentina	54 11 4 821 9999
Oslinger Turf Equipment SA	Ecuador	593 4 239 6970
Oy Hako Ground and Garden Ab	Finland	358 987 00733
Parkland Products Ltd.	Nya Zeeland	64 3 34 93760
Prochaska & Cie	Österrike	43 1 278 5100
RT Cohen 2004 Ltd.	Israel	972 986 17979
Riversa	Spanien	34 9 52 83 7500
Sc Svend Carlsen A/S	Danmark	45 66 109 200
Solvvert S.A.S.	Frankrike	33 1 30 81 77 00
Spypros Stavrinides Limited	Cypern	357 22 434131
Surge Systems India Limited	Indien	91 1 292299901
T-Markt Logistics Ltd.	Ungern	36 26 525 500
Toro Australia	Australien	61 3 9580 7355
Toro Europe NV	Belgien	32 14 562 960



Toros garanti

Fel och produkter som omfattas

The Toro Company och dess dotterbolag Toro Warranty Company garanterar gemensamt, och i enlighet med ett avtal dem emellan, att åt den ursprungliga köparen* reparera de &ToroShort-produkter som anges nedan om material- eller tillverkningsfel förekommer.

Följande tidsperioder gäller från inköpsdatumet:

Produkter	Garantiperiod
Manuell motordriven klippare • Gjutet däck	Fem års privat bruk ² 45 dagars kommersiellt bruk
• Motor	Fem års GTS-startgaranti Se motortillverkarens garanti ¹
• Ståldäck	Två års privat bruk ² 45 dagars kommersiellt bruk
• Motor	Två års GTS-startgaranti Se motortillverkarens garanti ¹
Elektriska handhållna produkter	Två års begränsad garanti
Snöslungor	
• Enstegsmodell	Två års privat bruk ² 45 dagars kommersiellt bruk
• Tvåstegsmodell	Två års privat bruk ² 45 dagars kommersiellt bruk
• Elektrisk modell	Två års privat bruk ²
Alla åkmaskiner nedan	
• Motor	Se motortillverkarens garanti ¹ Ett år, endast delar
• Redskap	Ett år
Åkgräsklippare med motor bak	Två års privat bruk ² 90 dagars kommersiellt bruk
Åkgräsklippare	Två års privat bruk ² 90 dagars kommersiellt bruk
TimeCutter Z-klippare	Tre års privat bruk ² 30 dagars kommersiellt bruk
TITAN-klippare	Tre år eller 240 timmar ³ Begränsad (endast ursprunglig ägare) ⁴
• Ram	
TITAN MX-klippare	Tre år eller 400 timmar ³ Begränsad (endast ursprunglig ägare) ⁴
• Ram	
Klippare i Z Master 2000-serien	Fem år eller 1 200 timmar ³ Begränsad (endast ursprunglig ägare) ⁴
• Ram	

*Med ursprunglig köpare avses den person som ursprungligen köpte Toro-produkten.

¹Vissa motorer som används i Toro-produkter har en garanti från motortillverkaren.

²Med "privat bruk" avses bruk av produkten i hemmet. Om produkten används på fler än ett ställe räknas det som kommersiellt bruk och då gäller garantin för kommersiellt bruk.

³Beroende på vilket som inträffar först.

⁴Begränsad garanti för ramen. Om huvudramen, det vill säga de delar som svetsats tillsammans för att bilda den traktorstruktur som andra komponenter, t.ex. motorn, är monterade på, spricker eller går sönder vid normalt bruk, kommer ramen att repareras eller bytas ut, enligt Toros val, i enlighet med garantin utan kostnad för reservdelar och arbete. Ramfel på grund av felaktig användning eller missbruk samt fel eller reparationer som uppstår/sker på grund av rost eller korrosion omfattas inte av garantin.

Den här garantin täcker kostnaden för delar och arbete, men du får själv stå för eventuella transportkostnader.

Garantin upphör att gälla om timmätaren kopplas från, ändras eller visar tecken på att någon har försökt att manipulera den.

Ägarens ansvar

Du måste underhålla din Toro-produkt enligt de underhållsprocedurer som beskrivs i *användarhandboken*. Sådant rutinunderhåll bekostas av dig, oavsett om det utförs av en återförsäljare eller av dig själv.

Anvisningar för garantiservice

Följ denna procedur om du tror att det är något fel på din Toro-produkt rörande material eller utförande:

1. Kontakta din försäljningsrepresentant för att ordna produktservice. Om du av någon anledning inte kan kontakta din representant kan du i stället kontakta en Toro-auktoriserad återförsäljare för att få service där.
2. Ta med produkten och inköpsbeviset (kvittot) till återförsäljaren. Om du av någon anledning är missnöjd med din återförsäljares analys eller med den hjälp du får är du välkommen att kontakta oss på följande adress:

Customer Care Department, RLC Division
The Toro Company
8111 Lyndale Avenue South
Bloomington, MN 55420-1196
Chef: Teknisk produktsupport: 001-952-887-8248

Se bifogad återförsäljarlista.

Produkter och fel som inte omfattas

Denna uttryckliga garanti omfattar inte följande:

- Kostnader för regelbundet underhåll eller slitdelar, som knivar, rotorblad (paddlar), skrapor, remmar, bränsle, smörjmedel, oljebyten, tändstift, kablar/kablage eller bromsjusteringar.
- Alla produkter eller delar som ändras, används felaktigt eller som måste bytas ut eller repareras på grund av olyckshändelse eller brist på underhåll
- Nödvändiga reparationer på grund av underlåtenhet att använda färskt bränsle (ej mer än en månad gammalt) eller underlåtenhet att förbereda enheten korrekt för en längre tids driftstopp (över en månad)
- Motor och transmission. Omfattas av respektive tillverkarens garanti med separata villkor och regler.

Alla reparationer som omfattas av denna garanti måste utföras av en auktoriserad Toro-återförsäljare med reservdelar som godkänts av Toro.

Allmänna villkor

Köparens rättigheter regleras av de nationella lagar som gäller i respektive land. De rättigheter köparen har i dessa lagar begränsas inte genom denna garanti.